

9GM13032 - 4/2010

| Cod.       | N. | Descrizione                      |
|------------|----|----------------------------------|
| 001.1106/C | 1  | Contenitore completo             |
| 002.1106   | 1  | Pannello comandi                 |
| 002.1106/T | 1  | Pannello comandi TUV             |
| 003.1105   | 1  | Bocchettone                      |
| 003.1106   | 1  | Base motore                      |
| 004.1106   | 1  | Coperchio motore                 |
| 005.1106   | 1  | Staffa maniglione inferiore      |
| 006.1106   | 2  | Gancio chiusura testata          |
| 007.1106/C | 1  | Silenziatore completo            |
| 008.1106/C | 2  | Condotto raffreddamento completo |
| 011.1106   | 4  | Nastro antiscivolo               |
| 012.1106   | 1  | Impugnatura coperchio            |
| 012.1105/C | 1  | Portellone completo              |
| 013.1105   | 1  | Chiusura portellone              |
| 013.1106   | 4  | Gancio telaio filtro             |
| 014.1106   | 1  | Assale                           |
| 015.1105   | 1  | Cerniera portellone              |
| 015.1106   | 1  | Maniglione                       |
| 016.1106   | 2  | Manicotto                        |
| 018.1105   | 1  | Perno portellone                 |
| 018.1106   | 2  | Guarnizione motore superiore     |
| 019.1105   | 1  | Asta portellone                  |
| 020.1105   | 1  | Molla portellone                 |
| 021.1105   | 1  | Perno cerniera portellone        |
| 021.1106   | 1  | Filtro a pannello                |
| 022.1106   | 1  | Telaio filtro pannello           |

| Cod.        | N. | Descrizione                       |
|-------------|----|-----------------------------------|
| 023.1106    | 1  | Guarnizione portellone            |
| 024.1106    | 2  | Gancio manichetta                 |
| 026.1106/C  | 1  | Pomello scuoti filtro completo    |
| 027.1106/C  | 1  | Barra scuoti filtro completa      |
| 036.1106    | 2  | Tappo in gomma (versione E)       |
| 037.1101/C  | 1  | Sacco filtro                      |
| 040.1106    | 2  | Zeppa blocca maniglione           |
| 047.1106    | 1  | Staffa maniglione superiore       |
| 081.1108    | 2  | Guarnizione motore inferiore      |
| 073.1606/C  | 1  | Prolunga 3/8" con filtro in rete  |
| 45.90.100   | 1  | Valvola pneumatica                |
| 45.90.200   | 1  | Flussostato                       |
| 67.092/C    | 1  | Raccordo a 2 vie                  |
| 9.E207/C    | 2  | Ruota completa                    |
| 9C3x2,5V485 | 1  | Cavo 3x2,5                        |
| 9GE09011    | 1  | Commutatore                       |
| 9GE03016    | 2  | Presca Schuko                     |
| 9GE03017    | 2  | Presca Aus                        |
| 9GE03018    | 2  | Presca GB                         |
| 9GE07015    | 2  | Motore 1000W-V.220/V.240-50/60Hz  |
| 9GE08011    | 1  | Scheda elettronica                |
| 9GE10009    | 1  | Spia di linea                     |
| 9GM06027/C  | 2  | Ruota pivotante completa          |
| 9GM09002    | 1  | Insonorizzante                    |
| 090.1108    | 2  | Spazzola con portaspazzola e viti |

| Cod.       | N. | Descrizione                        |
|------------|----|------------------------------------|
| 9GP08024   | 2  | Raccordo a gomito Ø 3/8 F. tubo 10 |
| 9GP08060   | 1  | Raccordo dritto Ø 3/8 M. tubo 10   |
| 9GP08072   | 1  | Forcella Y 10-10-10                |
| 051.1106   | 1  | Raccordo esagonale per flussostato |
| 073.1606/C | 1  | Prolunga 3/8" con filtro in rete   |

| Cod.      | N. | Descrizione                 |
|-----------|----|-----------------------------|
| 123.700   | 2  | Innesti rapidi a resca Ø 10 |
| 128.700   | 2  | Tubi Rilsan Ø 10            |
| 45.90.200 | 1  | Flussostato completo        |
| 9.E204    | 2  | Innesti rapidi Ø 3/8 M.     |

### KS260EP SCHEMA PNEUMATICO PNEUMATIC DIAGRAM

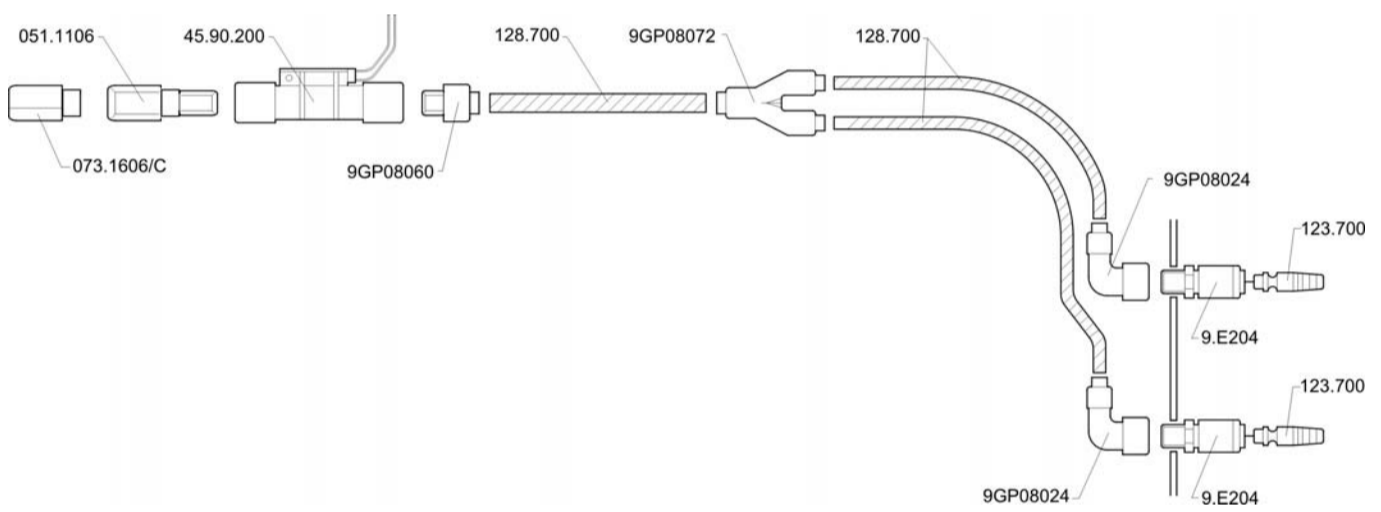

### KS260E - KS260EP SCHEMA ELETTRICO / WIRING DIAGRAM

